



Optimierte  
Brecherproduktivität  
und Kostenkontrolle

**Magotteaux**  
aggregates  
impact crusher wear parts

# Eine Bandbreite innovativer Lösungen, um Ihre Produktionsergebnisse zu optimieren

Für Ihre anspruchsvollsten Zerkleinerungsaufgaben entwickeln und liefern wir verschiedene Lösungen mit Schlagleisten, Auskleidungen, Prallplatten und Prallwänden.

**Magotteaux aggregates**  
blow bars  
One

**Magotteaux aggregates**  
blow bars  
+

**Magotteaux aggregates**  
impact plates

**Magotteaux aggregates**  
hammers

**Magotteaux aggregates**  
liners



Das Ziel liegt darin, das Design der Erstausrüster mit unseren Lösungen zu kombinieren.

Mit diesem Ansatz möchten wir den besten Kompromiss zwischen einem langlebigen und robusten Verschleißteil und der Erhaltung des ursprünglichen Schlagprofils entwickeln.

Von Ihren nicht abrasiven Anwendungen bis hin zu extrem abrasiven Bedingungen, für die Kiesgruben- und Steinbruchindustrie (Kalkstein, Basalt, Gneis, Granit, extrem abrasiver Kies, Grauwacke, Dolomit und vieles mehr).







# Ihre Vorteile



## Längere Lebensdauer – geringere Verschleißkosten

Magotteaux Teile halten wesentlich länger als vergleichbare herkömmliche Teile und verringern damit die Austauschrate.



## Ursprüngliches Profil bleibt länger erhalten – erhöhte Brecherproduktivität

Eine scharfe Kante, die länger erhalten bleibt, bewirkt weniger Rücklauf von Überkorn und höhere Produktivität.



## Reduzierter Wartungsaufwand

Da die Lebensdauer der Teile deutlich länger ist, wird die Häufigkeit der Produktionsstilllegungen zwecks Wartung beträchtlich verringert. Das bedeutet signifikante Einsparungen und weniger Unfallrisiken während des Austauschens der Teile.



## Gleichbleibende Qualität

All unsere Standorte setzen dieselben zertifizierten Produktionsprozesse ein – unabhängig davon, wo sie sich befinden. Daher können wir dieselbe hohe Qualität für all Ihre Lieferungen garantieren.



## Liefersicherheit

Dank unseres Produktionsnetzes mit mehreren Produktionsstandorten und umfangreichen Beständen können wir eine schnelle Lieferung mit kurzen Vorlaufzeiten gewährleisten.



## Kreislaufwirtschaft

Mit unserem Rückkaufprogramm für Altmaterial verbessern Sie Ihren globalen CO<sub>2</sub>-Fußabdruck. Wir liefern neue Produkte und kümmern uns um das 100%ige Recycling Ihrer gebrauchten Verschleißteile.

# Mehr als nur Schlagleisten

Magotteaux liefert das gesamte Produktsortiment für Ihre Installation: Prallplatte, Prallwand, Auskleidung, Schutzkappe.

Diese Produkte sind in verschiedenen Legierungen erhältlich, insbesondere in Metal Matrix Composite (MMC). Magotteaux hat die Familie der MMC-Legierungen erfunden und entwickelt, die sich insbesondere für Anwendungen mit starker Abrasion und hohen Schlagkräften eignen. Mittlerweile entwickelt unser Innovationsteam weitere innovative Lösungen für Ihr Geschäft.

1. Schlagleiste
2. Prallplatte
3. Auskleidung
4. Schuhkappe
5. Prallwand

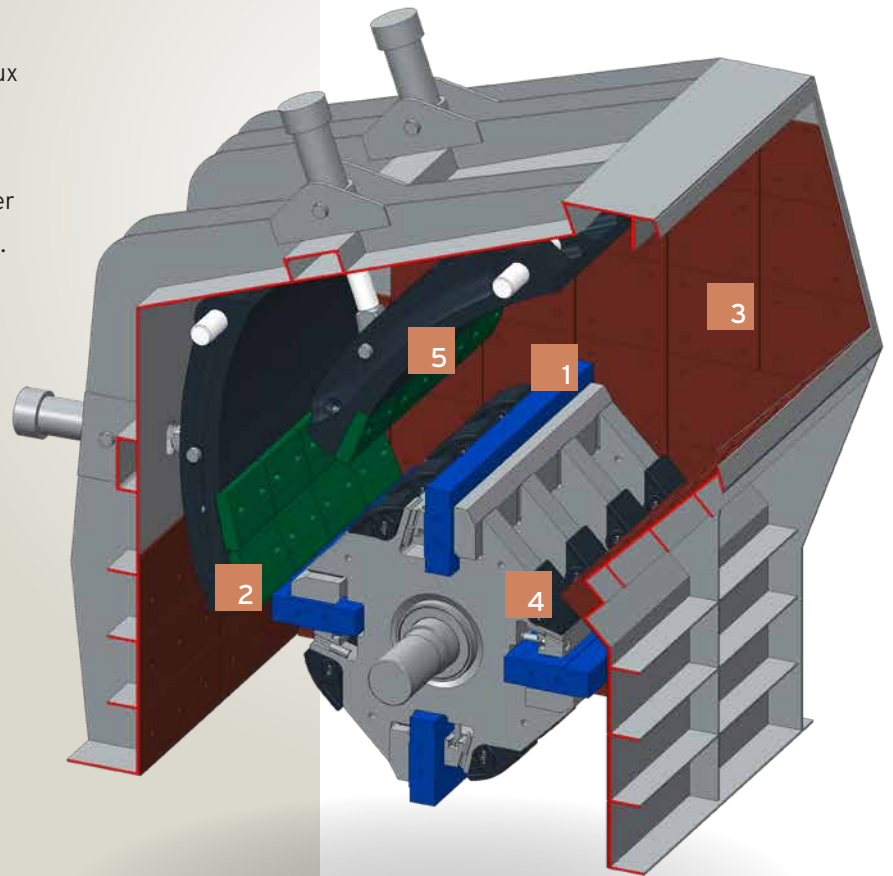
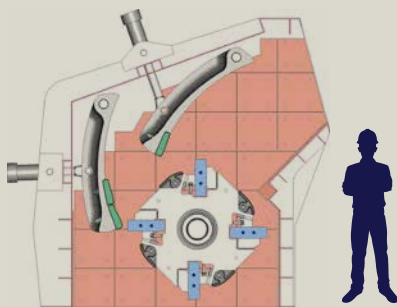

Zu unseren Lösungen für Prallbrecher gehört auch ein umfassendes Sortiment an Hämmern, die verschiedenen Abrasions- und/oder Schlagintensitäten in Ihrer Anwendung standhalten.

Wir arbeiten mit Ihnen zusammen, um die optimale Lösung für Ihre Anwendung zu finden. Unser Motto lautet: Wir haben eine Lösung für jede Anwendung!

# Mag'Impact

## „Der“ Vertikal-Prallbrecher

Neben Verschleißteilen für Horizontal-Prallbrecher (HSI) baut Magotteaux europaweit den effizientesten Vertikal-Prallbrecher (VSI).

### Der Mag'Impact bietet die folgenden Vorteile für die Zuschlagstoffindustrie

- Hoher Zerkleinerungsgrad > ermöglicht die Zerkleinerung unverkaufter Überschusskörnungen, um sie in wertvollere Produkte umzuwandeln
- Verringerung der Verschleißkosten > dank der verschleißfesten Verbundstofflösungen von Magotteaux
- Unübertroffene Vielseitigkeit > für jede Art von Anwendung
- Hochwertige kubische Endprodukte mit unvergleichlicher Präzision
- Maximale Sicherheit > dank verschiedener Bearbeitungswerkzeuge und Sensoren (Öltemperatur, Vibration usw.)
- Schnelle und einfache Wartung > vereinfacht die Instandhaltung und reduziert die Stillstandzeiten
- Rentabilität der Gesamtinvestition in weniger als einem Jahr!
- Je nach Model, Aufgabegröße bis zu 160 mm!

**Auf unserer Website finden Sie weitere Informationen zum Mag'Impact.**



## Unsere Kompetenz zu Ihren Diensten

- Verkauf und technischer Support vor Ort
- Versuche und Prüfungen, Follow-up vor Ort
- Know-how, Sachkompetenz und kontinuierliche Innovation
- Kundendienst und Optimierung für Mag'Impact



Wenden Sie sich an unsere Kundenbetreuer und Experten, um mehr über unsere Möglichkeiten zu erfahren und Sie bei der Realisierung Ihrer Ziele und darüber hinaus zu unterstützen.





## Globale Präsenz mit lokaler Produktion

Über **100** Jahre Innovationserfahrung

**22** Produktionseinheiten in **12** Ländern

Vertriebsnetz in mehr als **150** Ländern

Über **1** Million Tonnen Produktkapazität

Weltweit mehr als **3000** Mitarbeiter

Ein Unternehmen der  
**Sigdo Koppers Group**, notiert  
an der Börse in Santiago (Chile)



Process optimization services  
and products for abrasive  
and impact applications.

[www.magotteaux.com](http://www.magotteaux.com)  
+32(0)43617617  
[info@magotteaux.com](mailto:info@magotteaux.com)

©Magotteaux. Octobre 2022.

## Der Weltmarktführer Magotteaux steht Ihnen mit über 100 Jahren Sachkompetenz zur Seite.

Bei Magotteaux wissen wir, dass die Welt immer komplexer wird und dass sich jeder Unterschied, den wir bei der Senkung Ihrer Gesamtbetriebskosten machen können, positiv auf Ihr Endergebnis auswirkt. Wir setzen uns dafür ein, Ihr Geschäft möglichst erfolgreich zu machen, und tragen gleichzeitig zur Verringerung Ihres CO<sub>2</sub>-Fußabdrucks bei.

Magotteaux ist viel mehr als nur ein Lieferant! Als echter Vorreiter investieren wir kontinuierlich in Innovation und bauen starke und enge Beziehungen auf, um Ihre Herausforderungen zu verstehen und die bestmögliche Lösung zu definieren, bevor wir die zugesagte Qualität entwickeln und liefern. Wir nutzen innovative und moderne Monitoring-Tools, um unser Versprechen einzulösen und Ihren Betrieb zu optimieren.

Wir sind die geborenen Recycler - mehr als 80 % unserer Rohmaterialien stammen aus recycelten Waren. Wir investieren in Energieeffizienz und erneuerbare Energien und verfolgen eine aktive Strategie bei der Reduzierung, Wiederverwendung und beim Recycling. Kreislaufwirtschaft ist für uns ein wichtiges Thema. Mit mehreren Produktionseinheiten weltweit sind wir einzigartig aufgestellt, um ein attraktives Rückkaufprogramm für Altmaterial anzubieten.

The information and data in this data sheet are accurate to the best of our knowledge. They are intended for general information only. Applications as suggested are described only to help readers make their own assessment. They are neither guarantees nor to be construed as express or implied warranties of suitability for these or other applications.